

ОСНОВНА ШКОЛА "Мајшански пут"
Мајшански пут бр.87
Суботица
Тел:024/576-700

Дел.бр:02-365-5
Дана:01.10.2018.

У складу са чланом 63. став 1. и 5. Закона о јавним набавкама («Службени гласник Републике Србије» број 124/2012, 14/2015 и 68/2015, у даљем тексту ЗЈН), Наручилац врши

**ИЗМЕНУ КОНКУРСНЕ ДОКУМЕНТАЦИЈЕ –
ЗА ПОСТУПАК ЈАВНЕ НАБАВКЕ МАЛЕ ВРЕДНОСТИ РАДОВА НА ИНВЕСТИЦИОНОМ
ОДРЖАВАЊУ ОБЈЕКТА – ЗАМЕНА ПРОЗОРА И ВРАТА
ЈНМВ 4/2018**

Дана 26.09.2018. године је објављена на Порталу јавних набавки и интернет страници наручиоца Конкурсна документација у поступку јавне набавке мале вредности радова на инвестиционом одржавању објекта – замена прозора и врата ЈНМВ, редни број ЈНМВ4/2018,
У конкурсној документацији се врши измена на следећи начин:

I

МЕЊА СЕ У ЦЕЛОСТИ ПРЕДМЕР РАДОВА, тако да гласи:

ПРЕДМЕР РАДОВА

ZGRADA "A"

1. Radovi demontaže

r. b r.	Opis radova	jm	kol	Jedinična cena bez PDV-a	Jedinična cena sa PDV-om	Ukupna cena bez PDV-a	Ukupna cena sa PDV-om
	ZAJEDNIČKI I OPŠTI USLOVI ZA RADOVE DEMONTAŽE: Izvođač radova je pored opisa pojedinačnih stavki radova cenama obuhvatio i sledeće zajedničke uslove: 01.Radovima demontaže cena sadrži sve radne operacije pomoćne alate i skele koje propisuju "Normativi i standardi rada u građevinarstvu-Visokogradnja GN 550",kao i ostale troškove i zaradu preduzeća.						
	DEMONTAŽA POSTOJEĆIH DRVENIH ULAZNIH VRATA: Demontaža je predviđena isecanjem iz postojećih otvora (ne čuva se). Istovremeno se predviđa i demontaža postojeće drvene klupice i spoljni opšav prozora. Sav demontirani materijal odneti iz kruga škole. Obračunava se i transport na 3 km. Obračun po komadu.						
	POS 4. 145X260cm	kom	1				
	DEMONTAŽA POSTOJEĆIH DRVENIH PROZORA: Demontaža je predviđena isecanjem iz postojećih otvora (ne čuva se). Istovremeno se predviđa i demontaža postojeće drvene klupice i spoljni opšav prozora. Sav demontirani materijal odneti iz kruga škole. Obračunava se i transport na 3 km. Obračun po komadu.						
	POS 1. 230X190cm	kom	6				
	POS 2. 70X70cm	kom	4				
	POS 3. 230X165cm	kom	2				
	POS 5. 135X145cm	kom	2				
	POS 6. 155X180cm	kom	3				
	Radovi demontaže sveukupno:						

1. Stolarski radovi

r. b r.	Opis radova	jm	kol	Jedinična cena bez PDV-a	Jedinična cena sa PDV-om	Ukupna cena bez PDV-a	Ukupna cena sa PDV-om
	ZAJEDNIČKI I OPŠTI USLOVI ZA STOLARSKE RADOVE:Izvođač radova je pored opisa pojedinačnih stavki radova cenama obuhvatio i sledeće zajedničke uslove: 01.Stolarski radovi će biti urađeni u svemu po projektu, šemama stolarije i vazećim standardima,cene sadrže sve radne operacije, utroške materijala i pomoćne alate i skele koje propisuju "Normativi i standardi rada u građevinarstvu-Visokogradnja GN 550",kao i ostale troškove i zaradu preduzeća.						
	PVC POROZORI Nabavka materijala, izrada i ugradnja prozora od visokootpornog, tvrdog PVC-a, sa višekomornim sistemom profila, sa ojačanjima izrađenim od čeličnih pocinkovanih profila. Prozor snabdeti sa standardnim okovom koji omogućava otvaranje oko horizontalne i vertikalne osovine. Zastakliti termopan staklom 4+16+4 mm dihtovanim EPDM gumom, vulkanizovanom na uglovima. Koeficijent provodljivosti toplote prema JUS standardima za PVC stolariju. U cenu ulazi i nabavka i montaža tipske spoljašnje PVC prozorske klupice dubine 10cm i unutrašnje finalno obrađene drvene prozorske klupice dubine 23cm. Isporučiti sa svim potrebnim poklopnim i preklopnim lajsnama, limenim opšavima i pomoćnim držačima. Boja bela.Detailje ugradnje obezbeđuje isporučilac bravarije. Mere obavezno uzeti na licu mesta! Obračun po komadu.						
	POS 1. 230X190cm	kom	6				
	POS 2. 70X70cm	kom	4				
	POS 3. 230X165cm	kom	2				
	POS 5. 135X145cm	kom	2				
	POS 6. 155X180cm	kom	3				
	PVC ULAZNA VRATA Nabavka materijala, izrada i ugradnja ulaznih vrata sa nadsvetlom od visokootpornog, tvrdog PVC-a, sa višekomornim sistemom profila, sa ojačanjima izrađenim od čeličnih pocinkovanih profila. Krila vrata snabdeti sa najmanje tri šarke po krilu, otvaranje prema spolja. Zastakljenje termopan staklom 4+16+4 mm dihtovanim EPDM gumom, vulkanizovanom na uglovima. Koeficijent provodljivosti toplote prema JUS standardima za PVC stolariju. U cenu ulazi i nabavka i montaža tipske spoljašnje PVC prozorske						

	klupice dubine 10cm i unutrašnje finalno obrađene drvene prozorske klupice dubine 23cm. Isporučiti sa svim potrebnim poklopnim i preklopnim lajsnama, limenim opšavima i pomoćnim držačima. Boja bela. Detalje ugradnje obezbeđuje isporučilac bravarije. POS 1a, fasadna stolarija, proizvodna mera 98/58cm Mere uzeti na licu mesta! Obračun po komadu.							
	POS 4. 145X260cm	kom	1					
	Stolarski radovi sveukupno							
	ZGRADA "A" SVEUKUPNO:							

ZGRADA "B"

1. Radovi demontaže

r. b r.	Opis radova	jm	kol	Jedinična cena bez PDV-a	Jedinična cena sa PDV-om	Ukupna cena bez PDV-a	Ukupna cena sa PDV-om
	ZAJEDNIČKI I OPŠTI USLOVI ZA RADOVE DEMONTAŽE: Izvođač radova je pored opisa pojedinačnih stavki radova cenama obuhvatio i sledeće zajedničke uslove: 01.Radovima demontaže cena sadrži sve radne operacije pomoćne alate i skele koje propisuju "Normativi i standardi rada u građevinarstvu-Visokogradnja GN 550",kao i ostale troškove i zaradu preduzeća.						
	DEMONTAŽA POSTOJEĆIH DRVENIH PORTALA Demontaža je predviđena isecanjem iz postojećih otvora (ne čuva se). Istovremeno se predviđa i demontaža postojeće drvene klupice i spoljni opšav prozora. Sav demontirani materijal odneti iz kruga škole. Obračunava se i transport na 3 km. Obračun po komadu.						
	POS A. 770X270cm	kom	1				
	POS B. 360X295cm	kom	1				

	POS D. 325X250cm	kom	1				
	POS E 360X260cm	kom	1				
	POS H 250X155cm portal na spratu	kom	1				
	DEMONTAŽA POSTOJEĆIH DRVENIH PROZORA						
	Demontaža je predviđena isecanjem iz postojećih otvora (ne čuva se). Istovremeno se predviđa i demontaža postojeće drvene klupice i spoljni opšav prozora. Sav demontirani materijal odneti iz kruga škole. Obračunava se i transport na 3 km. Obračun po komadu.						
	POS I. 180X170cm	kom	98				
	POS II. 160X170cm	kom	2				
	POS III. 140X140cm	kom	4				
	POS IV. 70X65cm	kom	3				
	POS V. 140X110cm	kom	15				
	POS VI. 105X140cm	kom	2				
	POS VII. 85X75cm	kom	2				
	POS VIII. 180X80cm	kom	2				
	POS IX. 150X210cm	kom	1				
	POS X. 105X110cm	kom	5				
	POS XI. 125X170cm	kom	2				
	POS XV. 300X130cm	kom	1				
	Radovi demontaže sveukupno:						
1. Stolarski radovi							
r. b r.	Opis radova	jm	kol	Jedinična cena bez PDV-a	Jedinična cena sa PDV-om	Ukupna cena bez PDV-a	Ukupna cena sa PDV-om
	ZAJEDNIČKI I OPŠTI USLOVI ZA STOLARSKE RADOVE: Izvođač radova je pored opisa pojedinačnih stavki radova cenama obuhvatio i sledeće zajedničke uslove: 01. Stolarski radovi će biti urađeni u svemu po projektu, šemama stolarije i vazećim						

<p>standardima,cene sadrže sve radne operacije, utroške materijala i pomoćne alate i skele koje propisuju "Normativi i standardi rada u građevinarstvu-Visokogradnja GN 550",kao i ostale troškove i zaradu preduzeća.</p>						
<p>PVC PORTALI Nabavka materijala, izrada i ugradnja portala od visokootpornog, tvrdog PVC-a, sa višekomornim sistemom profila, sa ojačanjima izrađenim od čeličnih pocinkovanih profila. Krila vrata snabdeti sa najmanje tri šarke po krilu, otvaranje prema spolja. Portal zastakliti termopan staklom 4+16+4 mm dihtovanim EPDM gumom, vulkanizovanom na uglovima. Koeficijent provodljivosti toplote prema JUS standardima za PVC stolariju. U cenu ulazi i demontaža postojećih portala i nabavka i montaža tipske spoljašnje PVC prozorske klupice dubine 10cm i unutrašnje finalno obrađene drvene prozorske klupice dubine 23cm. Isporučiti sa svim potrebnim poklopnim i preklopnim lajsnama, limenim opšavima i pomoćnim držačima. Boja bela.Detailje ugradnje obezbeđuje isporučilac bravarije. Mere obasvezno uzeti na licu mesta! Obračun po komadu SVE KOMPLETNO.</p>						
<p>POS A. 770X270cm</p>	kom	1				
<p>POS B. 360X295cm</p>	kom	1				
<p>POS D. 325X250cm</p>	kom	1				
<p>POS E 360X260cm</p>	kom	1				
<p>POS H 250X155cm, portal na spratu, mere i izgled uzeti na licu mesta</p>	kom	1				
<p>PVC PROZORI Nabavka materijala, izrada i ugradnja prozora od visokootpornog, tvrdog PVC-a, sa višekomornim sistemom profila, sa ojačanjima izrađenim od čeličnih pocinkovanih profila. Prozor snabdeti sa standardnim okovom koji omogućava otvaranje oko horizontalne i vertikalne osovine. Zastakliti termopan staklom 4+16+4 mm dihtovanim EPDM gumom, vulkanizovanom na uglovima. Koeficijent provodljivosti toplote prema JUS standardima za PVC stolariju. U cenu ulazi i demontaža postojećih prozora i nabavka i montaža tipske spoljašnje PVC prozorske klupice dubine 10cm i unutrašnje finalno obrađene drvene prozorske klupice dubine 23cm. Isporučiti sa svim potrebnim poklopnim i preklopnim lajsnama, limenim opšavima i pomoćnim držačima. Boja bela. Detailje ugradnje obezbeđuje isporučilac bravarije. POS 1a, fasadna stolarija, proizvodna mera 98/58cm Mere uzeti na licu mesta! Obračun po komadu SVE KOMPLETNO.</p>						

	POS I. 180X170cm	kom	98				
	POS II. 160X170cm	kom	2				
	POS III. 140X140cm	kom	4				
	POS IV. 70X65cm	kom	3				
	POS V. 140X110cm	kom	15				
	POS VI. 105X140cm	kom	2				
	POS VII. 85X75cm	kom	2				
	POS VIII. 180X80cm	kom	2				
	POS IX. 150X210cm	kom	1				
	POS X. 105X110cm	kom	5				
	POS XI. 125X170cm	kom	2				
	POS XV. 300X130cm	kom	1				
	Stolarski radovi sveukupno						
	ZGRADA "B" SVEUKUPNO						
3. Limarski radovi							
r. b r.	Opis radova	jm	kol	Jedinična cena bez PDV-a	Jedinična cena sa PDV-om	Ukupna cena bez PDV-a	Ukupna cena sa PDV-om
	<p>ZAJEDNIČKI I OPŠTI USLOVI ZA LIMARSKÉ RADOVE</p> <p>Izvođač radova je pored opisa pojedinačnih stavki radova cenama obuhvatio i sledeće zajedničke uslove:</p> <p>01.Limarski radovi će biti urađeni u svemu prema projektu, detaljima i važećim standardima, cene sadrže sve radne operacije i utroške materijala i pomoćni alat i skele koje propisuju "Normativi i standardi rada u građevinarstvu-Visokogradnja GN 771",kao i ostale troškove i zaradu preduzeća.</p>						
	Nabavka materijala, izrada i opšivanje solbanka prozora pocink limom, razvijene širine	m1	258				

	cca 23cm, debljine 0.55mm. Ispod lima postaviti sloj ter papira, koji ulazi u cenu solbanka Obračun po m1.						
	Limarski radovi sveukupno						
4. Ostali radovi zgrada							
r. b r.	Opis radova	jm	kol	Jedinična cena bez PDV-a	Jedinična cena sa PDV-om	Ukupna cena bez PDV-a	Ukupna cena sa PDV-om
	ZAJEDNIČKI I OPŠTI USLOVI ZA OSTALE RADOVE Pored opisa pojedinačnih stavki radova izvođač radova će cenama obuhvatiti i sledeće zajedničke uslove: 01.Cene svake stavke radova sadrže rad, materijal, alate i pomoćne skele koje propisuju standardi rada i tehnički normativi, kao i ostale troškove i zaradu preduzeća.						
	Popravka zidova sa spoljne i unutrašnje strane nakon postavljanja prozora sa produženim malterom. Kompletno rad i materijal.	pauš					
	Bojenje zidova posle radova sa spoljne i unutrašnje strane nakon popravke. Vrsta boje i ton prema postojećoj boji. Kompletno rad i materijal.	pauš					
	Završno čišćenje i pranje prozora i portala, vrata, sanitarija, podova po završetku svih radova. Pažljivo mehanički očistiti sve površine i oprati vodom sa dodatkom odgovarajućih hemijskih sredstava. Obračun po m2	m2	830				
	Čišćenje prostora oko objekta od građevinskog šuta sa prenosom šuta na deponiju gradilišta. Plaća se jedanput bez obzira na broj čišćenja. Obračun paušalno.	pauš					
	Ostali radovi sveukupno:						

REKAPITULACIJA

SVEUKUPNO ZGRADA "A"	
SVEUKUPNO ZGRADA "B"	
LIMARSKI RADOVI	
OSTALI RADOVI	

UKUPNO BEZ PDV-a	
PDV 20%	
UKUPNO SA PDV-om	

Datum:

M.P.

Potpis ponuđača

ŠEMA STOLARIJE PROZPRA

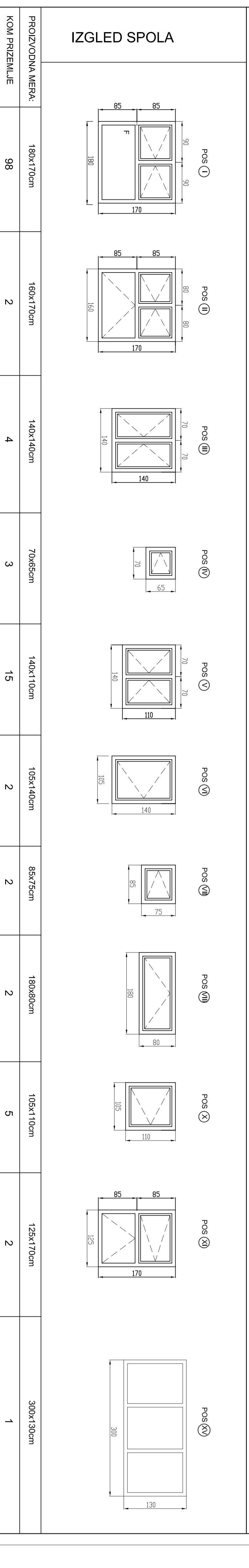

PROIZVODNA MERA:	180x170cm	160x170cm	140x140cm	70x65cm	140x110cm	105x140cm	85x75cm	180x80cm	105x110cm	125x170cm	300x130cm
KOM. PRIZEMLJE	98	2	4	3	15	2	2	2	5	2	1

OPIS:

- Prozore izraditi od visokotlačnog, tvrdog PVC-a, sa visokomernim sistemom profila, sa objedinjenim izradjenim od belih ili polukovanih profila
- sa standardnim okovom koji omogućava otvaranje oko horizontalna ili vertikalne osovine
- zaslabljenim dvostrukim naskomom, a-15-dmm, putnjem argonom, Ug=130mW/m²K
- zaslabljenim dvostrukim naskomom, a-15-dmm, putnjem argonom, Ug=130mW/m²K
- sa svim potrebim poklopnim i preklapnim uslugama, limitnim opševim pomoćnim detaljima
- boja bela

GENU DATI KOMPLETNO SA UGRADNOM, MERE OBAVEZNO PREKONTROLISATI NA LICU MESTIA

TERMOPROJEKT		BROJ:	E-025-15
d.o.o. za projektovanje i inženjering, Korzo 7a, 24000 Šabac		RAZVIERA:	/
Tel./fak: +381 24 552 978 e-mail: termoprojekt@swt.rs		DATAUM:	04.2015
INVESTITOR:	O. S. "MAŠINSKI PUT" ŠABOTICA, UL. MAŠINSKI PUT, BR.87	PROJEKTANT SARADNIK:	ŠIROVIĆA K. PROŠKA grad. inž.
OBJEKAT:	ZGRADA OŠTINE ŠKOLE	BR. CRTEŽA:	7.
ODGOVORNI PROJEKTANT:	PLETIKOVIĆ ANĐELKA, dipl.ing. grad.	SRH 1035 13	
PROJEKTANT SARADNIK:	ŠIROVIĆA K. PROŠKA grad. inž.		
NAZIV:	ŠEMA STOLARIJE PROZORA - OBJEKAT "B"		

ŠEMA STOLARIJE VRATA I PORTALA

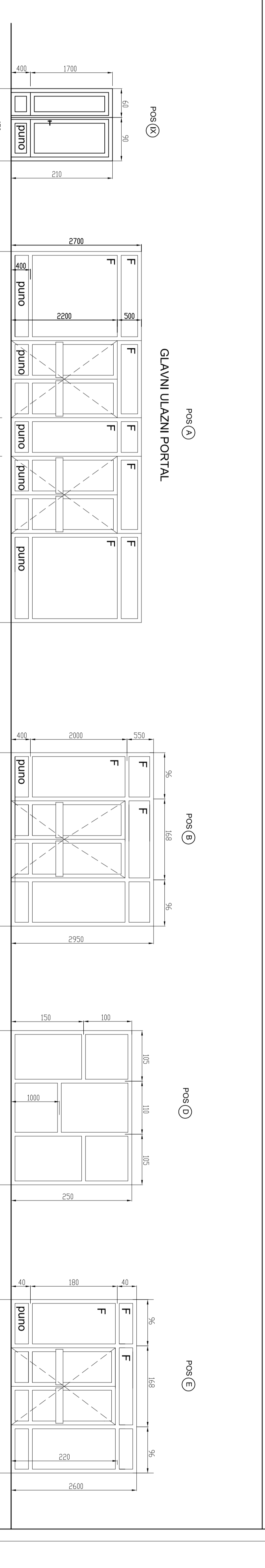

PROIZVODNA MERA:	150x210cm	770x270cm	360x235cm	325x250cm	360x235cm
KOM. PRIZEMLJE	1	1	1	1	1

OPIS:

- Portal izraditi od visokotlačnog, tvrdog PVC-a, sa visokomernim sistemom profila, sa objedinjenim izradjenim od belih ili polukovanih profila
- vrata izraditi od visokotlačnog, tvrdog PVC-a, sa visokomernim sistemom profila
- vrata izraditi od visokotlačnog, tvrdog PVC-a, sa visokomernim sistemom profila
- vrata izraditi od visokotlačnog, tvrdog PVC-a, sa visokomernim sistemom profila
- zaslabljenim dvostrukim naskomom, a-15-dmm, putnjem argonom, Ug=130mW/m²K
- zaslabljenim dvostrukim naskomom, a-15-dmm, putnjem argonom, Ug=130mW/m²K
- sa svim potrebim poklopnim i preklapnim uslugama, limitnim opševim pomoćnim detaljima
- boja bela

GENU DATI KOMPLETNO SA UGRADNOM, MERE OBAVEZNO PREKONTROLISATI NA LICU MESTIA

TERMOPROJEKT		BROJ:	E-025-15
d.o.o. za projektovanje i inženjering, Korzo 7a, 24000 Šabac		RAZVIERA:	/
Tel./fak: +381 24 552 978 e-mail: termoprojekt@swt.rs		DATAUM:	04.2015
INVESTITOR:	O. S. "MAŠINSKI PUT" ŠABOTICA, UL. MAŠINSKI PUT, BR.87	PROJEKTANT SARADNIK:	ŠIROVIĆA K. PROŠKA grad. inž.
OBJEKAT:	ZGRADA OŠTINE ŠKOLE	BR. CRTEŽA:	6.
ODGOVORNI PROJEKTANT:	PLETIKOVIĆ ANĐELKA, dipl.ing. grad.	SRH 1035 13	
PROJEKTANT SARADNIK:	ŠIROVIĆA K. PROŠKA grad. inž.		
NAZIV:	ŠEMA STOLARIJE PORTALA - ZGRADA "B"		

ŠEMA STOLARIJE VRATA I PORTALA

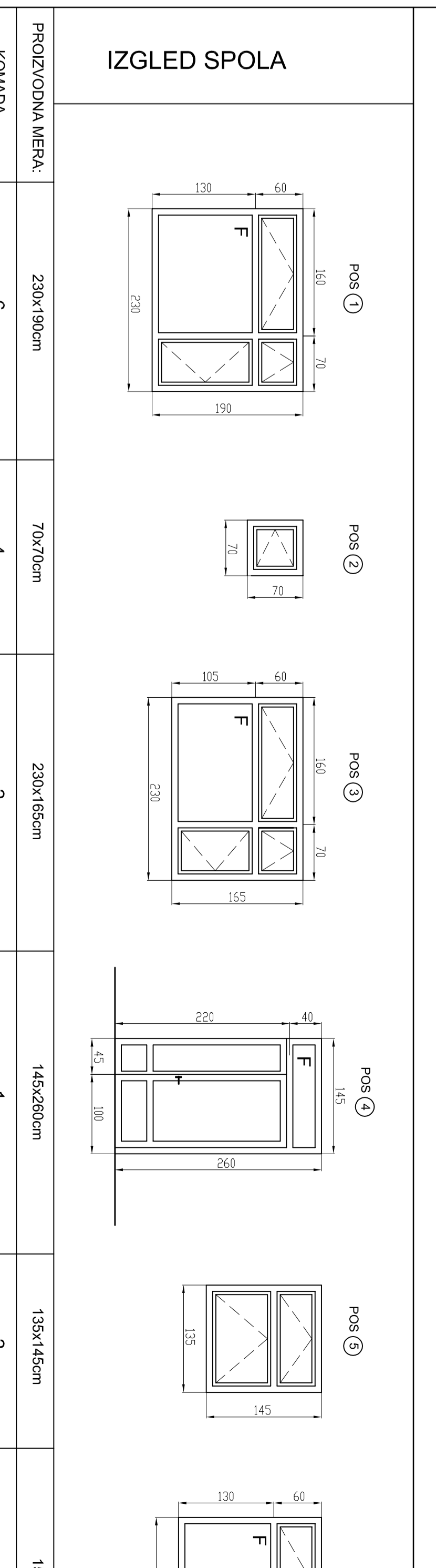

PROIZVODNA MERA:	230x190cm	70x70cm	230x155cm	145x260cm	135x145cm	155x180cm
KOMADA	6	4	2	1	2	3

OPIS:

- Prozore i vrata izraditi od visokotlačnog, tvrdog PVC-a, sa visokomernim sistemom profila, sa objedinjenim izradjenim od belih ili polukovanih profila
- vrata izraditi od visokotlačnog, tvrdog PVC-a, sa visokomernim sistemom profila
- vrata izraditi od visokotlačnog, tvrdog PVC-a, sa visokomernim sistemom profila
- vrata izraditi od visokotlačnog, tvrdog PVC-a, sa visokomernim sistemom profila
- zaslabljenim dvostrukim naskomom, a-15-dmm, putnjem argonom, Ug=130mW/m²K
- zaslabljenim dvostrukim naskomom, a-15-dmm, putnjem argonom, Ug=130mW/m²K
- sa svim potrebim poklopnim i preklapnim uslugama, limitnim opševim pomoćnim detaljima
- boja bela

GENU DATI KOMPLETNO SA UGRADNOM, MERE OBAVEZNO PREKONTROLISATI NA LICU MESTIA

TERMOPROJEKT		BROJ:	E-025-15
d.o.o. za projektovanje i inženjering, Korzo 7a, 24000 Šabac		RAZVIERA:	/
Tel./fak: +381 24 552 978 e-mail: termoprojekt@swt.rs		DATAUM:	04.2015
INVESTITOR:	O. S. "MAŠINSKI PUT" ŠABOTICA, UL. MAŠINSKI PUT, BR.87	PROJEKTANT SARADNIK:	ŠIROVIĆA K. PROŠKA grad. inž.
OBJEKAT:	ZGRADA OŠTINE ŠKOLE	BR. CRTEŽA:	3.
ODGOVORNI PROJEKTANT:	PLETIKOVIĆ ANĐELKA, dipl.ing. grad.	SRH 1035 13	
PROJEKTANT SARADNIK:	ŠIROVIĆA K. PROŠKA grad. inž.		
NAZIV:	ŠEMA STOLARIJE - ZGRADA "A"		

II

У делу VIII УПУТСТВО ПОНУЂАЧИМА КАКО ДА САЧИНЕ ПОНУДУ тачка 17. РОК ЗА ПОДНОШЕЊЕ И ОТВАРАЊЕ ПОНУДЕ (страна 38/50), МЕЊА СЕ датум и време за подношење и отварање понуда тако да исти гласи:

Рок за подношење понуда је до дана 08.10.2018. године до 11:00 часова.

Јавно отварање понуда ће се обавити дана 08.10. 2018. године у 12:00 часова.

III

У осталом делу Конкурсна документација остаје непромењена.

набавку

Комисија за јавну

бр.4/2018